

PRODUKTINFORMATION

PI – 34.01c

Ausgabe: A1

Stand: Mai 95

Gefahrenmeldesysteme

Fußkontaktschiene FK32

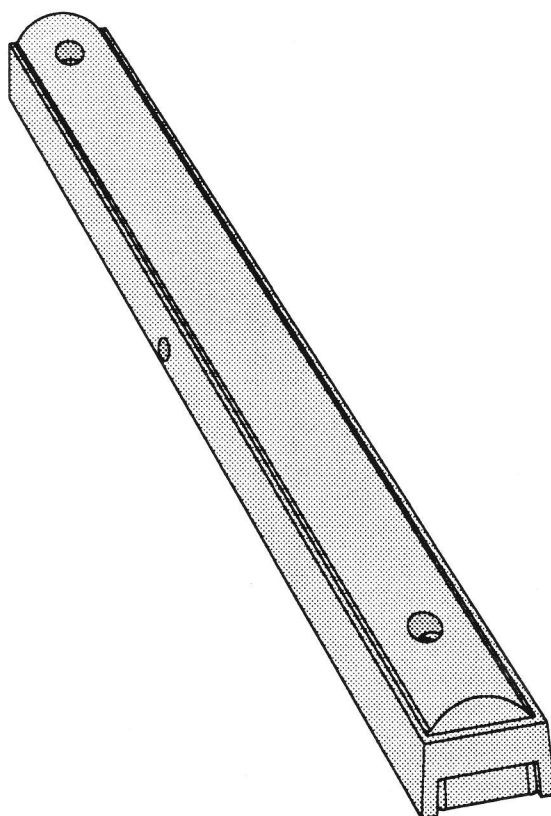

Herausgeber: **BOSCH**

Produktbereich Sicherheitstechnik

Erstellt von: UC-ST/EWD3

INHALTSVERZEICHNIS

Kapitel		Seite
1	Systembeschreibung	
1.1	Allgemeines	3
1.2	Leistungsmerkmale	4
1.3	Planungshinweise	4
2	Bestellumfang	
2.1	Grundausbau	5
2.2	Zubehör	5
2.3	Lieferbeginn	5
3	Peripherie	5
4	Technische Beschreibung	
4.1	Funktionsbeschreibung	6
4.2	Konstruktiver Aufbau	7
4.3	Technische Daten	8
5	Montage	
5.1	Montagehinweise	9
5.2	Anschaltung	10
6	Hinweise für Wartung und Service	
6.1	Allgemeines	11
6.2	Unterlagen	11
7	Ersatzteilübersicht	11
8	Abkürzungsverzeichnis	11

1 Systembeschreibung

1.1 Allgemeines

Fußkontaktschienen sind für die unauffällige manuelle Alarmauslösung an überfallgefährdeten Arbeitsplätzen wie z.B. in Banken, Juweliergeschäften usw. vorgesehen.

Die Fußkontaktschiene FK32 kann an Überfall- und Einbruchmelderzentralen oder Gefahrenübertragungseinrichtungen angeschlossen werden.

Durch Fußauslösung an einer beliebigen Stelle des FK32 wird ein Alarm-signal ausgelöst.

VDS- Anerkennungsnummer: G 183049 C

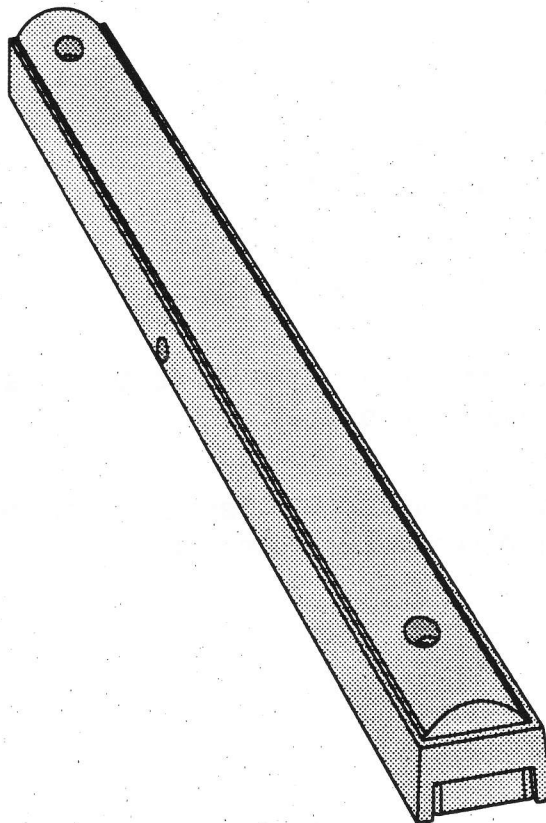

1.2 Leistungsmerkmale

- Alarmauslösung durch Betätigen der Fußkontaktschiene an einer beliebigen Stelle
- Gegenüber einem Notrufdrücker, Geldscheinkontakt oder Fußkontakt bietet die Fußkontaktschiene den Vorteil der größeren Schaltsicherheit und Bewegungsfreiheit am Arbeitsplatz
- Auslöseerkennung mittels transparenter Kunststoffplombe gegen unbefugtes Rücksetzen gesichert
- Anschaltbar an die Zentralen
 - AZ 1010
 - NZ 1008
 - NZ 1060
 - NZ 1012
 - NZ 500
 - UEZ 1000 (GLT)
 - UGM 2020 (GLT)
- Anschaltbar an SMS (Steuerlinie mit Schaltzusatz) zur Einschaltung von Überwachungskameras
- Anschaltbar an LSN– Koppler

1.3 Planungshinweise

- Montage in trockenen Räumen
- Die Fußkontaktschiene ist so zu plazieren, daß eine unauffällige Betätigung möglich ist.
- Die Fußkontaktschiene kann unter Schalterkorpussen, Ladentischen, Büropulten und ähnlichen Einrichtungen angebracht werden.

2 Bestellumfang

2.1 Grundausbau

Pos.	Sachnummer	LE*	Bezeichnung
01	27.9927.0301	1	Fußkontaktschiene FK32

2.2 Zubehör

Pos.	Sachnummer	LE*	Bezeichnung
11	27.9927.0310	100	Plombe (Abdeckung)
12	27.9927.0311	1	FKL3-Bügel für Wandmontage

LE* = Liefereinheit

2.3 Lieferbeginn

Alle Positionen lieferbar.
Lieferung abhängig von Vertriebsfreigabe und Auftragsbestätigung.

3 Peripherie

Entfällt

4 Technische Beschreibung

4.1 Funktionsbeschreibung

Die Fußkontaktschiene besteht aus einem fest montierbaren und einem beweglichen Teil, die durch zwei Schrauben verbunden sind.

Die Betätigung geschieht durch Drücken mit der Fußspitze von unten auf einen beliebigen Punkt des Betätigungselements (beweglicher Teil). Die Schiene ist so geformt, daß eine zufällige Auslösung weitgehend ausgeschlossen wird.

Das Pedal wirkt auf einen Umschaltekontakt, der in Ruhe- oder Arbeitsstromkreisen eingesetzt werden kann. Die Auslösung wird an der Längsseite der Schiene durch einen roten Alarmanzeigestift angezeigt.

Die Anzeige kann manuell rückgestellt werden. Dazu muß eine Abdeckung (Plombe) durchstoßen und nach dem Rückstellen ausgewechselt werden.

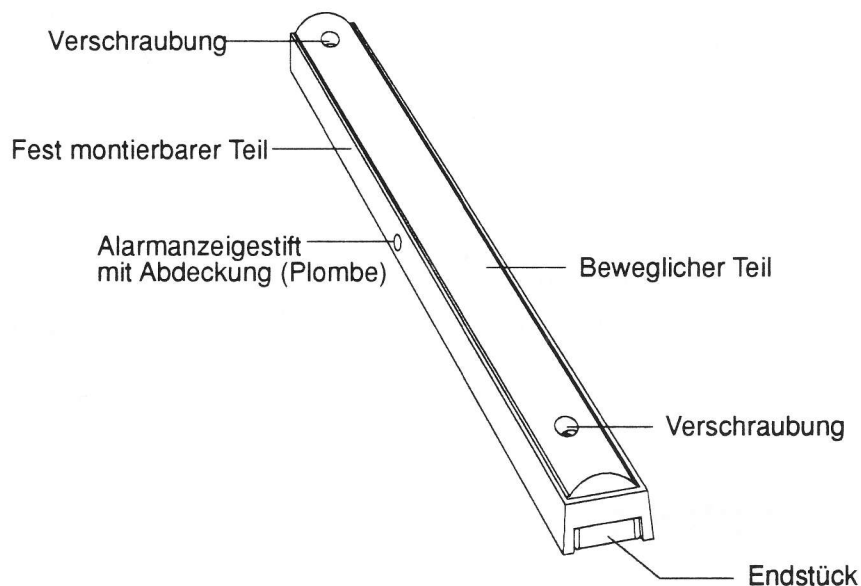

4.2 Konstruktiver Aufbau

Die Fußkontaktschiene besteht aus zwei stabilen Metall- Druckgußteilen. Die Anschlüsse des 1poligen Umschaltkontaktes (ohne Selbsthaltung) sind auf eine 4-polige Klemmleiste geführt. Das Anschlußkabel wird durch Winkelführung zugentlastet.

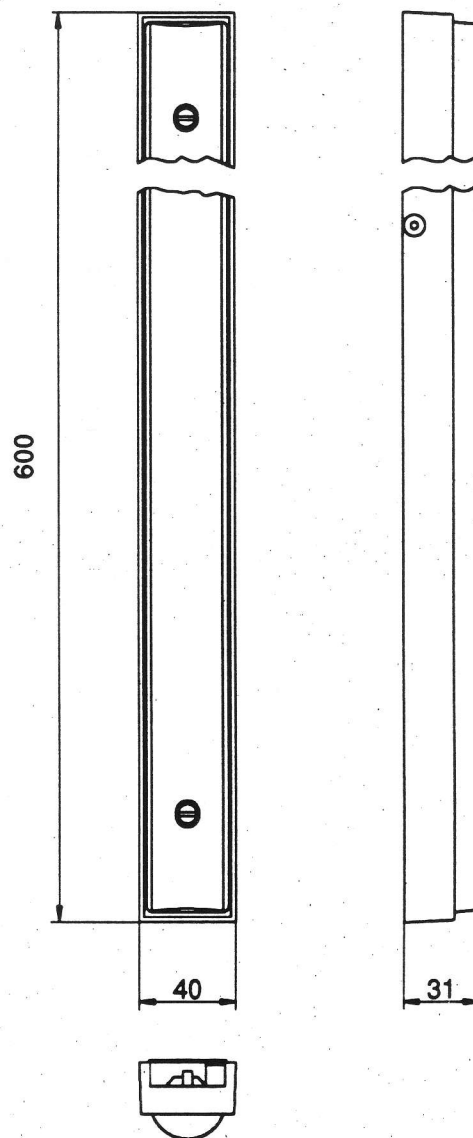

4.3 Technische Daten

Ausgang:	Potentialfreier Umschaltkontakt
Kontaktbelastung max.:	50V_ / 0,5A 30V_ / 1A
Temperaturbereich:	233 K bis 358 K (– 40°C bis +85°C)
Schutzart:	IP 30
Farbe:	RAL 7032 Kieselgrau
Maße (HxBxT):	600 x 40 x 31 mm
Gewicht:	ca. 0,620 kg

5 Montage

5.1 Montagehinweise

Damit die Fußkontaktschiene mit dem Fuß richtig betätigt werden kann, soll der Abstand zwischen Fußboden und Montagefläche 110 bis 130mm betragen. Die Fußkontaktschiene kann direkt am Korpus oder mit dem FKL3– Bügel an der Wand befestigt werden.

Fußkontaktschiene
direkt am Korpus befestigt

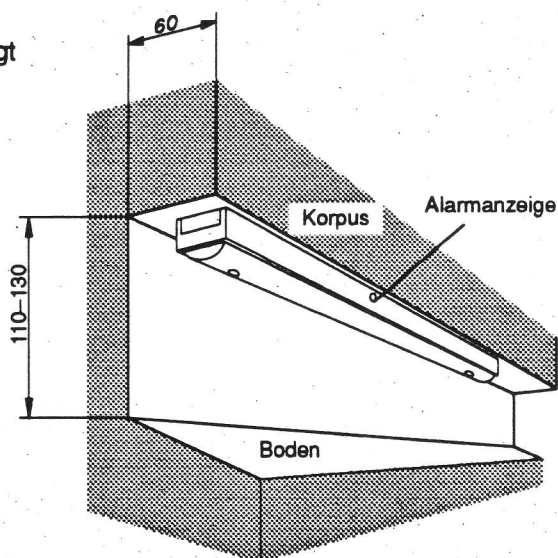

Fußkontaktschiene
am FKL3–Bügel montiert

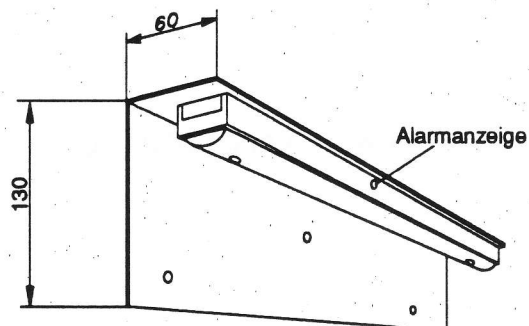

5.2 Anschaltung

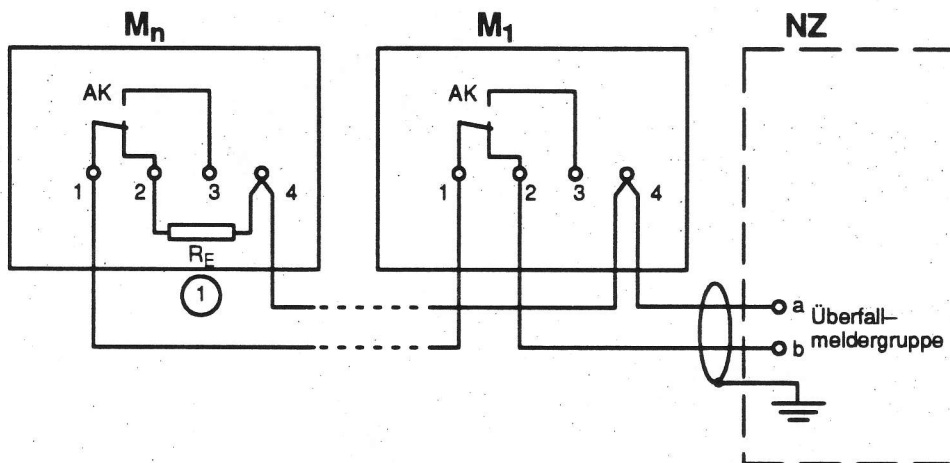
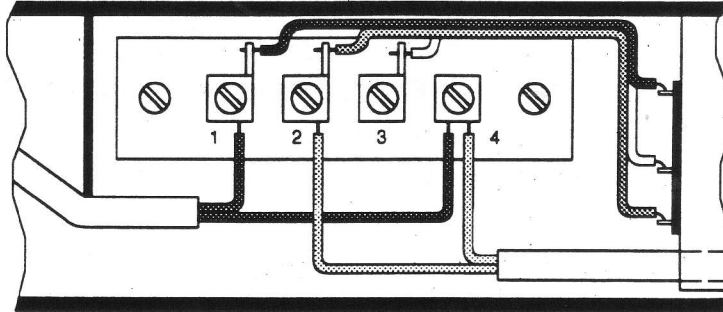

① R_E = Endwiderstand abhängig von NZ

6 Hinweise für Wartung und Service

6.1 Allgemeines

Wartungs- und Inspektionsmaßnahmen müssen in festgelegten Zeitabständen und durch entsprechendes Fachpersonal ausgeführt werden. Im Übrigen gelten für alle diesbezüglichen Arbeiten die Bestimmungen der DIN VDE 0833.

6.2 Unterlagen

Pos.	Sachnummer	LE*	Bezeichnung
01	30.0221.8156	1	Anschaltehandbuch AHB EMZ / BMZ
02	30.0221.8155	1	Anschaltehandbuch AHB UGM

LE* = Liefereinheit

7 Ersatzteilübersicht

Bei Defekt wird die FK32 komplett ersetzt.

8 Abkürzungsverzeichnis

EMZ = Einbruchmelderzentrale
FK = Fußkontakt
GMZ = Gefahrenmeldezentrale
VDS = Verband der Schadenversicherer e. V.